



ΕΛΛΗΝΙΚΗ ΔΗΜΟΚΡΑΤΙΑ
 ΝΟΜΟΣ ΔΩΔΕΚΑΝΗΣΟΥ
 ΔΗΜΟΣ ΠΑΤΜΟΥ
**ΔΗΜΟΤΙΚΟ ΛΙΜΕΝΙΚΟ
 ΤΑΜΕΙΟ ΠΑΤΜΟΥ**

ΑΝΑΡΤΗΤΕΑ ΣΤΟ ΔΙΑΔΙΚΤΥΟ

Πάτμος, 17 Μαΐου 2018

Αριθμ. πρωτ.: 976

Ταχ. Δ/ση: Χώρα –Πάτμος
 Τ.Κ: 855 00, ΠΑΤΜΟΣ
 Τηλέφωνο: 2247 3 60307
 Fax: 2247 0 33355

Απόφαση υπ' αριθμ. 73

Θέμα: «Έγκριση διενέργειας με απευθείας ανάθεση, τεχνικών προδιαγραφών και ενδεικτικού προϋπολογισμού της προμήθειας επίπλων για το σταθμό ασφαλείας εντός της χερσαίας ζώνης λιμένα Σκάλας Πάτμου»

Ο Πρόεδρος του Δημοτικού Λιμενικού Ταμείου Πάτμου

Έχοντας υπόψη:

1. Τις διατάξεις του άρθρου 58 του Νόμου 3852/2010 (ΦΕΚ 87Α'/07-06-2010): «Νέα Αρχιτεκτονική της Αυτοδιοίκησης και Αποκεντρωμένης Διοίκησης – Πρόγραμμα Καλλικράτης», με θέμα: «Αρμοδιότητες Δημάρχου».
2. Το άρθρο 5 του Κανονισμού για τη διοίκηση, διαχείριση και λειτουργία του Δημοτικού Λιμενικού Ταμείου Πάτμου (ΔΗ.ΛΙ.ΤΑ.Π.), με θέμα: «Αρμοδιότητες του Προέδρου».
3. Τις διατάξεις του Ν. 4412/2016 (ΦΕΚ 147Α'/08-08-2016): «Δημόσιες Συμβάσεις Έργων, Προμηθειών και Υπηρεσιών (προσαρμογή στις Οδηγίες 2014/24/ΕΕ και 2014/25/ΕΕ)», όπως έχει τροποποιηθεί και ισχύει.
4. Την παρ. 4 του άρθρου 209 του Ν. 3463/2006, όπως αναδιατυπώθηκε με την παρ. 3 του άρθρου 22 του Ν. 3536/2007.
5. Την υπ' αριθμ. 72/2018 Απόφαση του Διοικητικού Συμβουλίου του ΔΗ.ΛΙ.ΤΑ.Π., με θέμα: «Έγκριση διενέργειας προμηθειών έτους 2018».
6. Την υπ' αριθμ. 74/2018 Απόφαση του Διοικητικού Συμβουλίου του ΔΗ.ΛΙ.ΤΑ.Π., με θέμα: «Ψήφιση πιστώσεων έτους 2018».
7. Το γεγονός ότι στον Κ.Α. 10.7133 προϋπολογισμού τρέχοντος έτους υπάρχει γραμμένη σχετική πίστωση.
8. Το γεγονός ότι η δαπάνη της προμήθειας δεν υπερβαίνει το ποσό των 20.000,00€ πλέον Φ.Π.Α.
9. Το γεγονός ότι η συγκεκριμένη υπό διενέργεια δαπάνη έχει αναληφθεί νόμιμα με την αριθμ. 84/2018 Απόφαση Ανάληψης Υποχρέωσης, με αριθμό καταχώρισης 1 στα λογιστικά βιβλία του ΔΗ.ΛΙ.ΤΑ.Π.

10. Την ανάγκη προμήθειας επίπλων που απαιτούνται για την σωστή λειτουργία του σταθμού ασφαλείας που βρίσκεται εντός της χερσαίας ζώνης λιμένα Σκάλας Πάτμου.

Αποφάσεις

1. – Εγκρίνει τη διενέργεια της προμήθειας επίπλων για το σταθμό ασφαλείας εντός χερσαίας ζώνης λιμένα Σκάλας Πάτμου, με απευθείας ανάθεση.
2. – Εγκρίνει την Τεχνική Περιγραφή και τον ενδεικτικό προϋπολογισμό που έχει συντάξει ο υπάλληλος του Τμήματος Τεχνικών Υπηρεσιών του ΔΗ.ΛΙ.ΤΑ.Π. και παρατίθενται παρακάτω:

«ΑΡΘΡΟ 1^ο - Αντικείμενο της προμήθειας

Η παρούσα τεχνική περιγραφή αφορά την προμήθεια επίπλων που είναι απαραίτητα για τον εξοπλισμό του σταθμού ασφαλείας που βρίσκεται εντός της Χερσαίας Ζώνης Λιμένα Σκάλας Πάτμου και συγκεκριμένα στο χώρο από-επιβίβασης επιβατών κρουαζιεροπλοίων.

ΑΡΘΡΟ 2^ο - Διατάξεις

Η προμήθεια θα εκτελεστεί σύμφωνα με τις διατάξεις του Ν. 4412/2016, του Ν. 3463/2006 και του Ν. 3852/2010, όπως έχουν τροποποιηθεί και ισχύουν.

ΑΡΘΡΟ 3^ο – Τεχνικά Χαρακτηριστικά – Ενδεικτικός Προϋπολογισμός

Το υλικό κατασκευής όλων των επίπλων είναι μελαμίνη, πάχους 18mm, χρώματος λευκού.

Τα υπό προμήθεια έπιπλα έχουν ως εξής:

α) Γραφείο ελέγχου (γκισέ): Οι γενικές διαστάσεις του θα είναι μήκος πρόσοψης 1,30m, μήκος πλάγιας όψης (πλάτος) 1,50m και ύψος 2,00m.

Η βάση του γκισέ θα αποτελείται από βάθρο (πατάρι), ύψους 0,15m. Η οριζόντια επιφάνεια του βάρου θα αποτελείται από νοβοπάν πάχους 18mm, βαμμένο με πολυεστερικό καφέ χρώμα.

Η πρόσοψη θα καλύπτεται από το υλικό κατασκευής (μελαμίνη) μέχρι το ύψος του 1,10m, στο οποίο θα υπάρχει οριζόντια επιφάνεια (ράφι), πλάτους 0,30m, με σκοπό την απόθεση εγγράφων. Πάνω από το ράφι θα υπάρχει κενό ύψους 0,20m. Τέλος, επάνω από το κενό και μέχρι το τελικό ύψος της κατασκευής (2,00m) τοποθετείται τζάμι πάχους 10mm, τροχισμένο περιμετρικά.

Οι δύο πλάγιες όψεις αποτελούνται από το υλικό κατασκευής μέχρι το ύψος των 2,00m χωρίς να υπάρχει σε αυτές κάποιο άνοιγμα ή κενό. Τέλος, στην οπίσθια όψη θα υπάρχει πόρτα, η οποία θα έχει μηχανισμό αυτόματης επαναφοράς (aller-retour), που θα συγκρατείται από δύο (2) μεταλλικούς μεντεσέδες βαρέως τύπου. Στο εξωτερικό μέρος της πόρτας θα υπάρχει μεταλλικό πόμολο. Εσωτερικά θα υπάρχει σύρτης, ο οποίος θα δίνει την δυνατότητα ασφάλισης της πόρτας.

Στο εσωτερικό του γκισέ και σε απόσταση 0,80m από το βάθρο (δηλαδή σε απόλυτο υψόμετρο +0,95m) θα υπάρχει οριζόντια επιφάνεια εργασίας (γραφείο) πλάτους 0,50m. Στην εσωτερική γωνία της θα υπάρχει οπή

διαμέτρου 7cm, με κατάλληλο πλαστικό περίβλημα, ούτως ώστε να είναι δυνατή η διέλευση καλωδίων για την σύνδεση υπολογιστή.

β) Ντουλάπα αποθήκευσης: Οι γενικές διαστάσεις της ντουλάπας θα είναι 0,90m (μήκος) x 0,60m (πλάτος) x 1,80m (ύψος). Θα φέρει δύο φύλλα ανοιγόμενα, ενώ στο εσωτερικό της θα υπάρχει οβάλ σωλήνας νίκελ, με διαμέτρους 30mm και 15mm, ο οποίος θα στηρίζεται σε πέταλα από το ίδιο υλικό. Στο κάτω μέρος θα υπάρχουν δύο συρτάρια, τα οποία θα εκτείνονται σε όλο το εύρος της, ύψους 20cm το καθένα. Πάνω από αυτά θα υπάρχει ράφι. Η ντουλάπα θα φέρει μεταλλική κλειδαριά ασφαλείας.

Τα ανωτέρω έπιπλα θα παραδοθούν εντός του σταθμού ασφαλείας, στα σημεία που θα υποδειχθούν από το Τμήμα Τεχνικών Υπηρεσιών του ΔΗ.ΛΙ.ΤΑ.Π.

γ) Κινητή ράμπα. Η ράμπα θα αποτελείται από κόντρα πλακέ θαλάσσης, πάχους 25mm. Το ύψος της ράμπας είναι περίπου 30cm, το πλάτος 90cm ενώ το μήκος της θα είναι 2,00m. Θα βαφεί με γκρι πολυεστερικό χρώμα.

δ) Κινητή σκάλα. Η σκάλα θα αποτελείται από κόντρα πλακέ θαλάσσης, πάχους 25mm. Το ύψος της θα είναι περίπου 30cm και το πλάτος 90cm. Θα αποτελείται από δύο πατήματα πλάτους 30cm και από δύο ρίχτια, με ύψος ίσο με το ήμισυ του ύψους του δαπέδου του κτιρίου.

Όλα τα υπό προμήθεια είδη θα παραδοθούν πλήρως τοποθετημένα εντός και εκτός του κτιρίου του σταθμού ασφαλείας, προσαρμοσμένα – σταθεροποιημένα στις θέσεις που θα υποδειχθούν.

Ο προϋπολογισμός της προμήθειας διαμορφώνεται ως εξής:

Α/Α	ΠΕΡΙΓΡΑΦΗ ΕΙΔΟΥΣ	ΜΟΝΑΔΑ ΜΕΤΡΗΣΗΣ	ΠΟΣΟΤΗΤΑ	ΤΙΜΗ ΜΟΝΑΔΑΣ (€)	ΣΥΝΟΛΙΚΗ ΤΙΜΗ ΕΙΔΟΥΣ (€)
1	Γραφείο ελέγχου (γκισέ), σύμφωνα με την ανωτέρω τεχνική περιγραφή	ΤΕΜΑΧΙΟ	2	560,00	1.120,00
2	Ντουλάπα αποθήκευσης, σύμφωνα με την ανωτέρω τεχνική περιγραφή	ΤΕΜΑΧΙΟ	1	380,00	380,00
3	Κινητή ράμπα, σύμφωνα με την ανωτέρω τεχνική περιγραφή	ΤΕΜΑΧΙΟ	2	180,00	360,00
4	Κινητή σκάλα, σύμφωνα με την ανωτέρω τεχνική περιγραφή	ΤΕΜΑΧΙΟ	2	70,00	140,00
5	Εργασίες τοποθέτησης	ΩΡΑ ΕΡΓΑΣΙΑΣ	8	20,00	160,00
ΠΡΟΫΠΟΛΟΓΙΣΜΟΣ ΠΡΟΜΗΘΕΙΑΣ (ΧΩΡΙΣ Φ.Π.Α.):					2.160,00
Φ.Π.Α. (24%):					518,40
ΣΥΝΟΛΟ:					2.678,40

Στις παραπάνω τιμές περιλαμβάνεται και το κόστος θαλάσσιας μεταφοράς των ειδών στην Πάτμο και παράδοσής τους στο σταθμό ασφαλείας, καθώς και οι προβλεπόμενες κρατήσεις.

Αποτελεί ευθύνη του αναδόχου η πραγματοποίηση αυτοψίας προ της έναρξης κατασκευής των ανωτέρω ειδών, προκειμένου να λάβει ακριβή προμετρητικά στοιχεία.

Κατά την παραλαβή θα ελεγχθεί η ποσότητα, η αρτιότητα των παραλαμβανομένων ειδών και η συμφωνία τους με τις ανωτέρω προδιαγραφές. Αν κάποιο είδος δεν πληροί κάποιο από τα ανωτέρω χαρακτηριστικά, αυτό δεν θα παραληφθεί και θα εφαρμοστούν οι σχετικές διατάξεις του Ν. 4412/2016».

3. – Η δαπάνη της προμήθειας θα καλυφθεί από ίδιους πόρους, δεδομένου ότι στον προϋπολογισμό εξόδων του τρέχοντος έτους έχει εγγραφεί η σχετική πίστωση, η οποία θα βαρύνει τον Κ.Α. 10.7133.

4. – Η κατακύρωση της προμήθειας θα γίνει με κριτήριο την πλέον συμφέρουσα από οικονομική άποψη προσφορά μόνο βάσει τιμής.

5. – Η παράδοση των επίπλων θα γίνει εντός τριάντα (30) ημερών από την κοινοποίηση στον μειοδότη της Απόφασής μας περί ανάθεσης της προμήθειας.

Ο Πρόεδρος

Γρηγόριος Στόικος
Δήμαρχος Πάτμου

ΓΡΑΦΕΙΟ ΕΛΕΓΧΟΥ (ΓΚΙΣΕ)

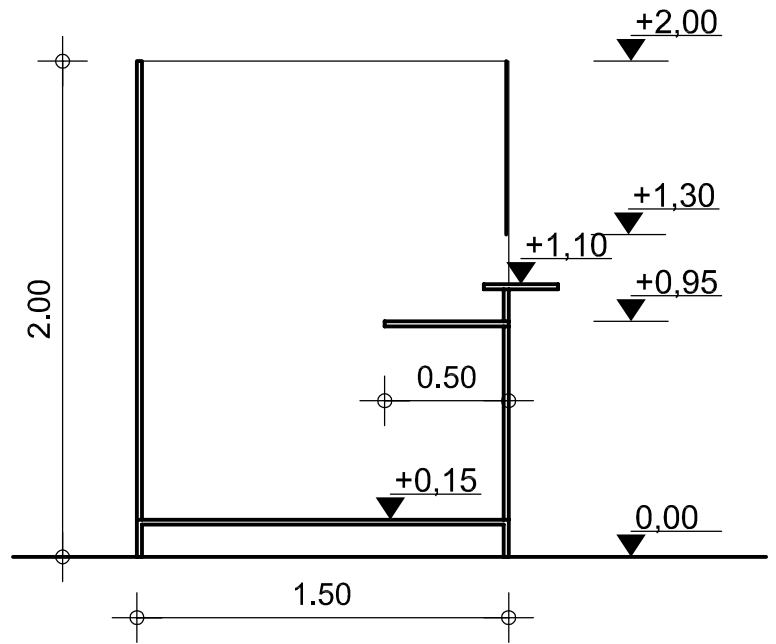
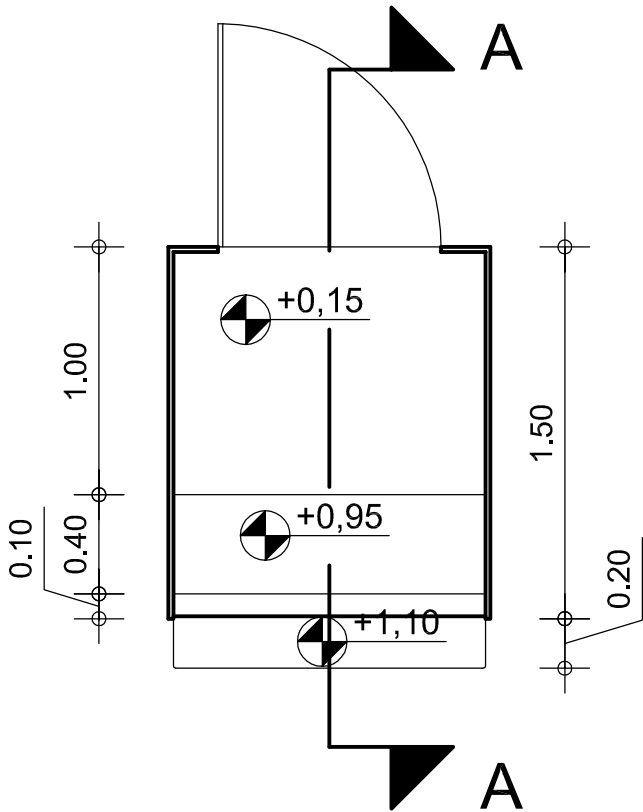
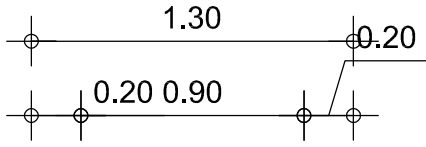

ΤΟΜΗ Α-Α

ΚΑΤΟΨΗ

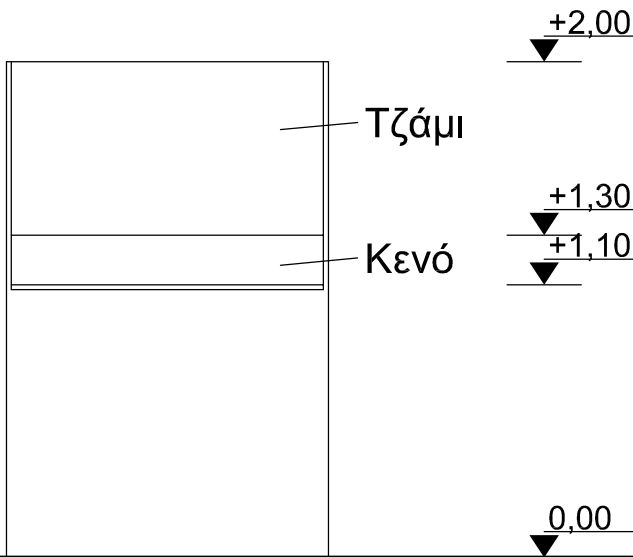

ΠΡΟΣΟΨΗ

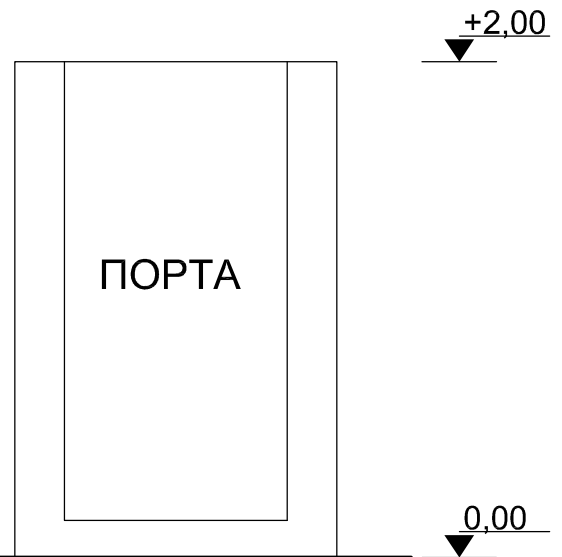

ΟΠΙΣΘΙΑ ΟΨΗ